

CONVOYEUR À BANDE DE TYPE NT

BELT CONVEYOR SERIES NT

DESCRIPTION

Le convoyeur à bande sert à transporter les matières à décharger d'une station de filtration à un point de récolte où le déplacement est facilité.

Le mouvement de la bande s'effectue grâce à des rouleaux et au motoréducteur. Les matières transportées restent au centre de la bande grâce aux côtés de retenue.

Le racleur qui se trouve dans la zone de décharge garantit le nettoyage constant de la bande. Les bandes peuvent travailler avec une inclinaison de 0 à 30°.

COMPOSANTS

CHÂSSIS PORTANT : réalisé avec des profiles en acier AISI 304.

COURROIE : recouverte de PVC et jonction vulcanisée.

CÔTÉS DE TENUE : en acier inoxydable AISI 304 avec protection interne à ruban.

RÉDUCTEUR : à vis sans fin et engrenages hélicoïdaux, avec précouple.

MOTEUR ÉLECTRIQUE : 220/380 Volt, 50 Hz, triphase, protection IP55, classe d'isolation F.

ROULEAUX : de remorquage et de conduite de diamètre adapté en acier AISI 304.

RACLEUR : il se trouve dans la zone de déchargement, construite en polyéthylène.

OPTIONS

Fabrication en AISI 316.

Jambes de soutien.

Trémie de déchargement.

Tableau électrique de commande

Système pivotant avec roue dentée et jambes avec roue.

DESCRIPTION

Belt conveyor is used to transport discharged material from a screening station to a point of collection.

Movement of belt is made by rollers and gearmotor.

Material to transport remains in the middle of belt, due to presence of lateral sides.

Scraper, located in the zone of discharge, grants the continuous cleaning of belt.

Belt conveyors can work with inclination from 0° to 30°.

COMPONENTS

BEARING FRAME: made by profiles in AISI 304 stainless steel.

BELT: coated in PVC and with vulcanized joint.

LATERAL SIDES: in AISI 304 stainless steel, fitted with internal ribbon protection.

REDUCER: worm screw and helical gear type, with pre-torque.

ELECTRIC MOTOR: 220/380 Volt, 50 Hz, thiphase, IP 55, class F.

ROLLERS: traction and idle rollers of suitable diameter, made in AISI 304.

SCRAPER: made in polyethylene and located in the discharge zone.

OPTIONAL

Unit in AISI 316 stainless steel.

Supporting legs.

Feeding hopper.

Control panel.

Pivoting system with fifth wheel and legs with wheels.

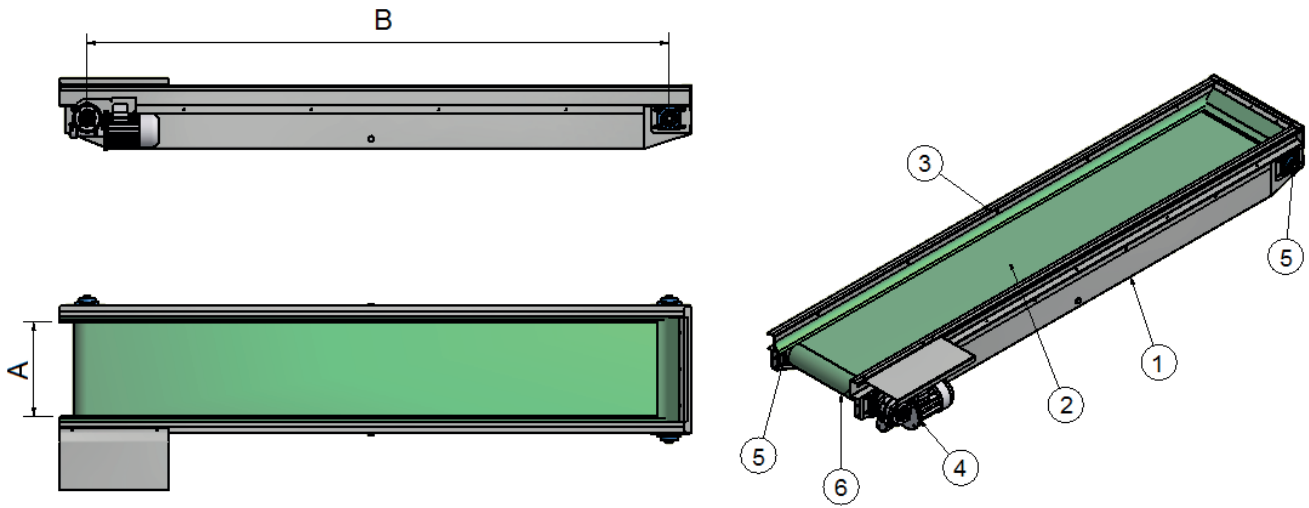

1 Châssis portant / Bearing frame
4 Moto-réducteur / Gearmotor

2 Courroie / Belt
5 Rouleaux / Rollers

3 Côtés de tenue / Lateral sides
6 Racleur / Scraper

INFORMATIONS TECHNIQUES TECHNICAL DATA				
MODÈLE TYPE	A (mm)	B (mm)	PUISSANCE (Kw) POWER	VITESSE (m/min) SPEED
NT 300	300	2000÷10000	0.37 – 0.55	6
NT 400	400			
NT 500	500			
NT 600	600			
NT 800	800			