



**KOMPTECH**  
TECHNOLOGY FOR A BETTER ENVIRONMENT

SEPARATEUR AERAU LIQUE

# HURRIKAN HURRIKAN S





## APPLICATIONS

# HURRIKAN EN OPERATION

## POINTS FORTS

- » Débit élevé avec une précision de séparation pouvant atteindre 95% grâce à un ajustement optimal au matériau.
- » Le Hurrikan S dispose d'une zone d'aspiration étendue pour un débit et une précision de séparation encore plus élevée.
- » Châssis à 80 km/h pour une grande mobilité et groupe électrogène diesel embarqué (en option) pour une utilisation sur n'importe quel site
- » La machine mobile peut être combinée avec presque tous les cribles

Les ventilateurs du Hurrikan éliminent efficacement les films plastique des refus de criblage. Ils fonctionnent selon un procédé breveté d'aspiration et de ventilation, qui donne au Hurrikan S une efficacité de séparation pouvant atteindre 95% (jusqu'à 90% pour le Hurrikan). Le tambour magnétique et le tapis à particules rondes peuvent encore améliorer la qualité de la fraction valorisable.

Le Hurrikan est proposé en remorque à essieu central (essieu tandem pour la version S). L'entraînement électrique de tous les composants assure une efficacité maximale tout en offrant de nombreuses possibilités de contrôle. Un générateur optionnel fournit une indépendance totale vis-à-vis du réseau.



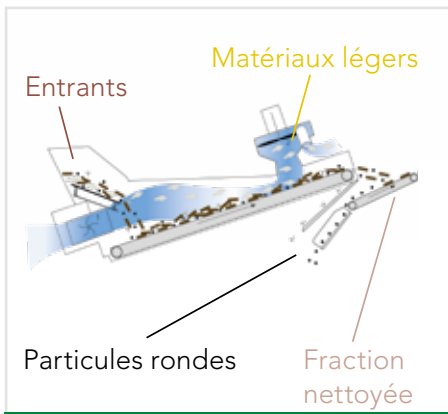
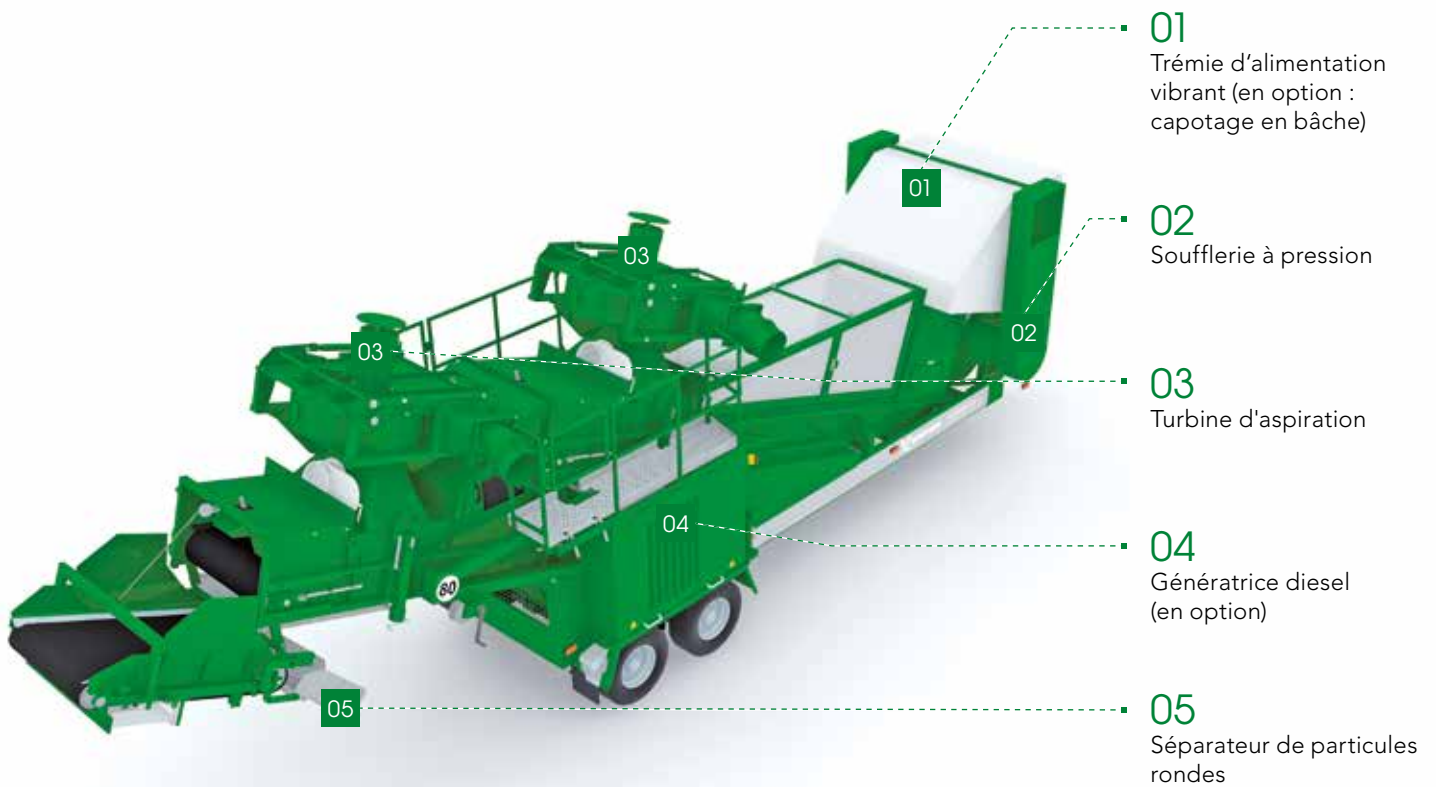

### SYSTEME DE SEPARATION BREVETE

Le système pression-aspiration permet une élimination extrêmement efficace des matériaux légers qui restent dans les refus de criblage. Lors d'une première étape, le ventilateur à pression sépare le matériau. Les matériaux légers se déposent sur la fraction restante. Lors d'une deuxième étape, les matériaux légers sont évacués par un ventilateur aspirant.



### CONFIGURATION EXACTE EN FONCTION DU TRAVAIL

La large goulotte d'alimentation permet d'être alimentée par un convoyeur de crible de 1200 mm de large et une hauteur de déchargement de 1950 à 2250 mm. La séparation peut être ajustée avec précision en fonction de chaque matériau au moyen de la vitesse du ventilateur, de sa hauteur et des trappes à air.



### AVEC DES OPTIONS POUR LE NETTOYAGE

Le Hurrikan nettoie efficacement grâce à la poulie magnétique et au tapis de particules rondes - (objets ronds et lourds : principalement des pierres). Ces dernières redescendent grâce à l'inclinaison réglable du tapis et sont canalisé par une goulotte.

## SPECIFICATIONS TECHNIQUES

# HURRIKAN/S

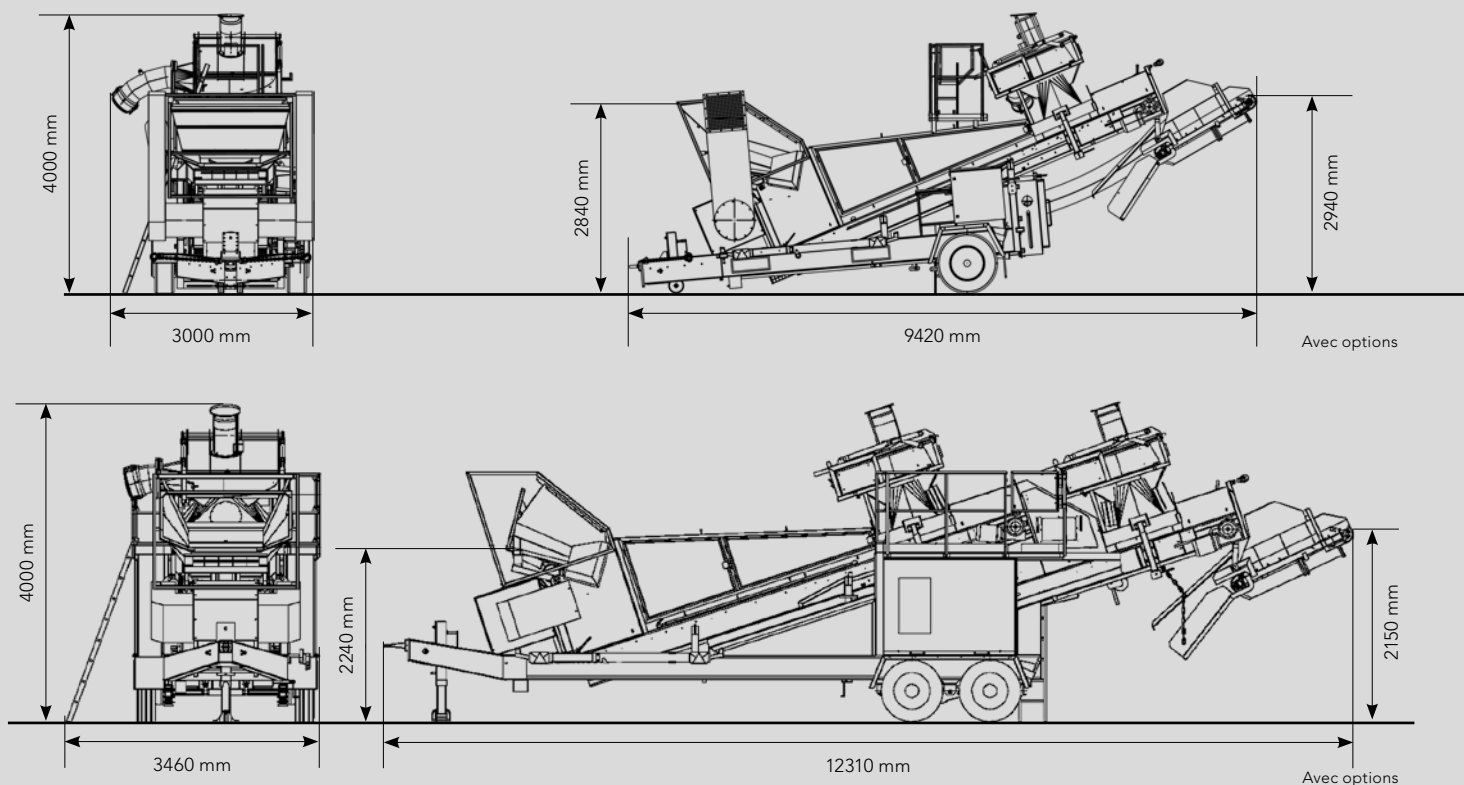

	HURRIKAN	HURRIKAN S
<b>Entraînement</b>		
Puissance installée (kW) :	28	44
Génératrice diesel (kVA) :	48	60
<b>Alimentation en matériau - convoyeur de déchargement</b>		
Largeur de la zone de chargement (mm) :	1600	1600
Hauteur de la zone de chargement (mm) :	Réglable de 1950 à 2250	Réglable de 1950 à 2250
<b>Évacuation de la fraction nettoyée</b>		
Design :	Convoyeur à chevrons	Convoyeur à chevrons
Hauteur de chargement (mm) :	2900	2600
<b>Dimensions L x l x h (mm)</b>		
Dimensions de transport - essieux central :	8300 x 2550 x 4000	11000 x 2550 x 4000
Dimensions de travail un essieux central :	8130/9420* x 3000 x 4100 (*incl. séparateur de particules rondes)	11000/12310* x 3460 x 4000 (*incl. séparateur de particules rondes)
Poids total autorisé (t) :	6,5	10,0
<b>Rendements (variable selon matériau)</b>		
Rendements (m³/h)	jusqu'à 40	jusqu'à 60

### Options de l'Hurrikan

Génératrice diesel, poulie magnétique, tapis pour séparation des particules rondes, variateur de fréquence du ventilateur, capotage par bache de la trémie vibrante

Komptech GmbH  
Kühau 37, A-8130 Frohnleiten, Austria  
[t] +43 3126 505 - 0  
[f] +43 3126 505 - 505  
[e] info@komptech.com

[www.komptech.com](http://www.komptech.com)

D. HANTSCH SAS  
ZI - Rue de l'Europe  
F-67520 MARLENHEIM  
[t] 03 88 87 52 53  
[e] info@hantsch.fr

[www.hantsch.fr](http://www.hantsch.fr)

